

AS - OVS

L'atomizzatore OVS impiega un sistema brevettato per massimizzare l'efficacia del trattamento fitoiatrico. I due convogliatori inclinabili in modo indipendente rendono questa macchina adatta ad operare in tutte le tipologie di vigneto o frutteto, anche su terrazzamenti.

Il flusso d'aria egualmente potente su entrambi i lati grazie alla presenza di una turbina in ogni convogliatore.



Di serie:

Telaio zincato a caldo

Moltiplicatore a 2 velocità con disinnesto

Possibilità di chiudere selettivamente i getti di destra o sinistra per trattamento ultimo filare o in zone vulnerabili.

Cisterna principale, lava circuito e lavamani in PE.

Gruppo comando elettrico a 2 vie

Circuito con filtro in aspirazione e mandata

Agitatore idraulico a tubo forato

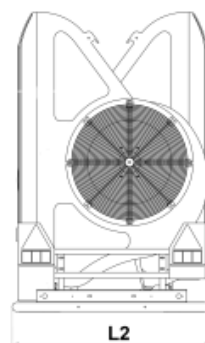
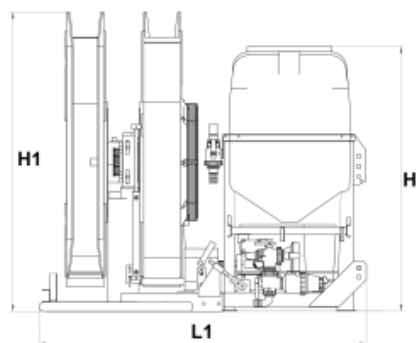

Telaio	Potenza Assorbita Totale (kW)	L1 (cm)	L2 (cm)	H (cm)	H1 (cm)	Peso Vuoto (Kg)	Portata Pompa (l/min)	N° Getti	Max Portata Ventola (m ³ /h)	Max Larghezza di Lavoro (m)	Max Altezza di Lavoro (m)
AS 220	OVS 25 ► 19	120	90	110	147	322	75	12	18880	4	6
AS 320	OVS 25 ► 19	145	100	140	167	345	75	12	18880	4	6
AS 420	OVS 25 ► 19	133	104	143	181	344	75	12	18880	4	6
	OVS 50 ► 49	178	105	177	181	595	99	14	I 47500 II 59000	6	9
	OVS 60 ► 53								I 50000 II 62500	8	12
AS 520	OVS 25 ► 19	133	104	158	158	348	75	12	18880	4	6
	OVS 50 ► 49	178	105	181	195	600	99	14	I 47500 II 59000	6	9
	OVS 60 ► 53								I 50000 II 62500	8	12